

# AVANT®

## Manual de operador para acessório

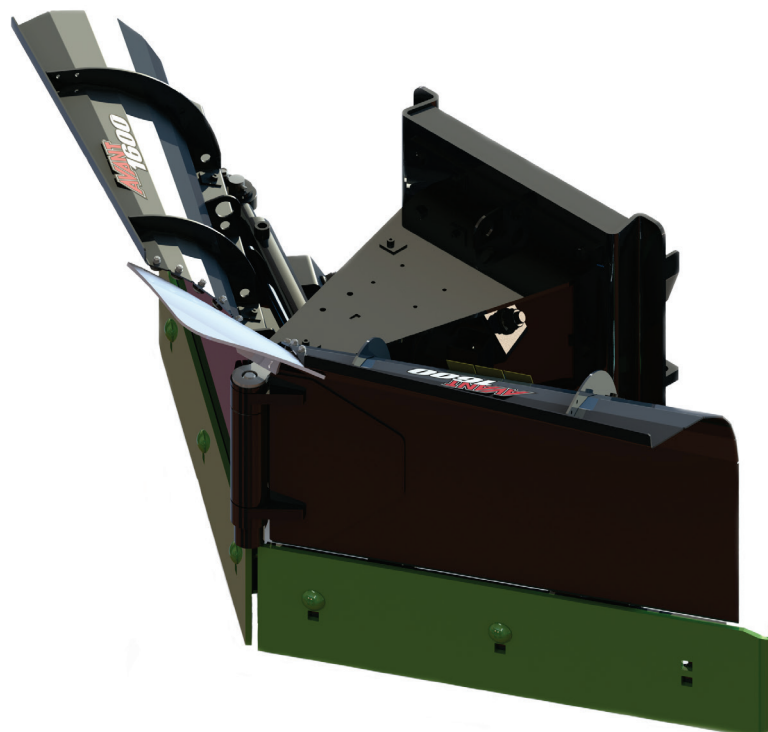

### Limpa-neve

Número de produto V1600 A451470

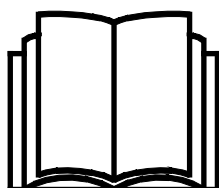

Leia este manual cuidadosamente antes de utilizar o equipamento e siga todas as instruções.

Guarde este manual para referência futura.

Manufacturer:

**AVANT®**  
AVANT TECNO OY  
e-mail: sales@avanttecno.com

Ylötie I  
33470 YLÖJÄRVI  
FINLAND  
Tel. +358 3 347 8800  
Fax +358 3 348 5511

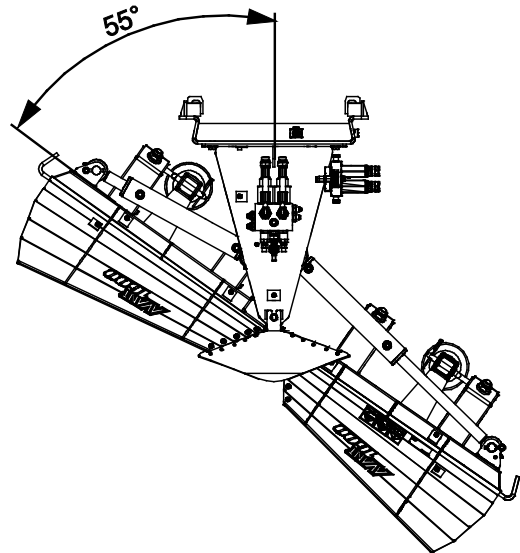
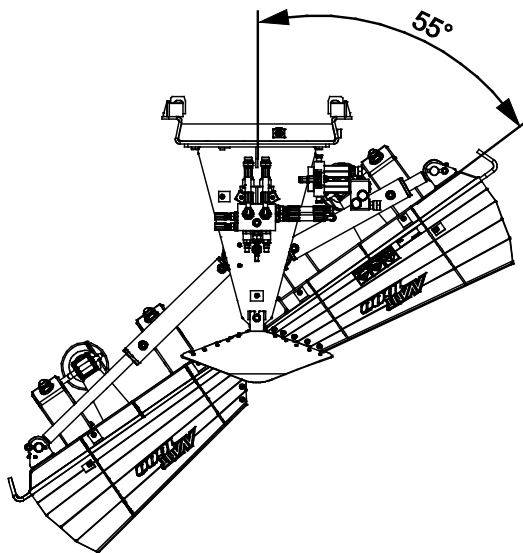
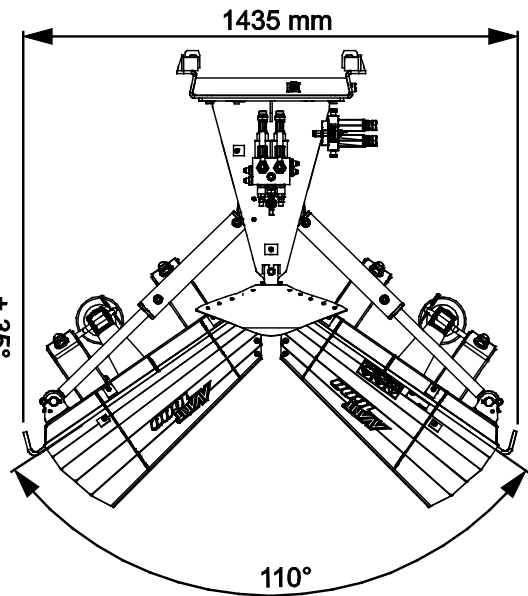
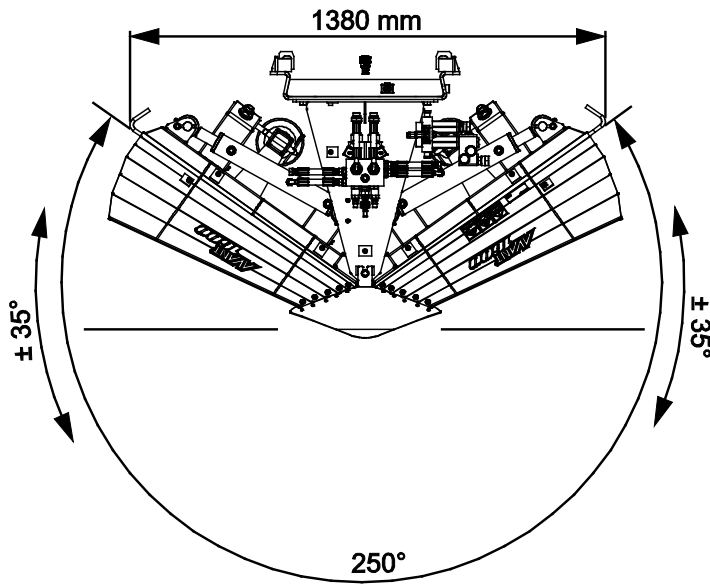
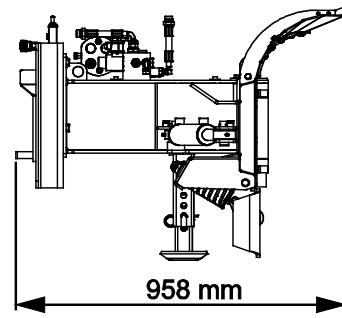
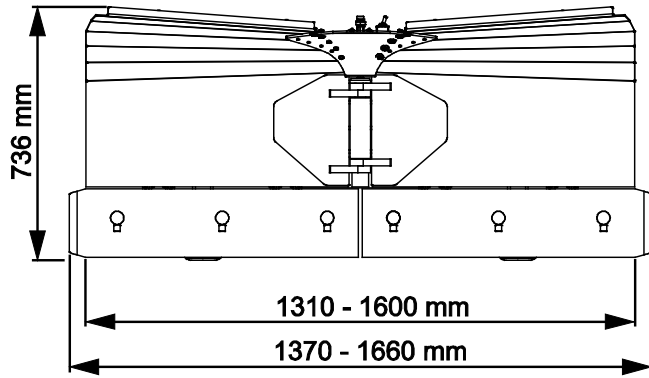

# ÍNDICE

<b>1. PREFÁCIO</b> .....	<b>4</b>
Símbolos de aviso utilizados neste manual .....	5
<b>2. OBJETIVO DE UTILIZAÇÃO</b> .....	<b>6</b>
<b>3. INSTRUÇÕES DE SEGURANÇA PARA UTILIZAR O ACESSÓRIO</b> .....	<b>8</b>
3.1 Equipamento de proteção pessoal .....	10
3.2 Procedimento de desligar seguro. ....	10
<b>4. ESPECIFICAÇÕES TÉCNICAS</b> .....	<b>11</b>
4.1 Etiquetas de segurança e principais componentes do acessório .....	12
4.2 Elevação .....	14
<b>5. ANEXAR O ACESSÓRIO</b> .....	<b>15</b>
5.1 Conectar e desconectar as mangueiras hidráulicas .....	16
5.2 Conexão elétrica .....	18
5.2.1 Para conectar o arnês elétrico do acessório ao carregador .....	18
<b>6. INSTRUÇÕES DE UTILIZAÇÃO</b> .....	<b>20</b>
6.1 Verificações antes da utilização .....	21
6.2 Qualificação do operador .....	21
6.3 Operar o arado de neve .....	22
6.3.1 Preparar para a utilização .....	22
6.3.2 Posição operativa correta .....	23
6.3.3 Dicas de utilização .....	24
6.4 Para rodar as seções da lâmina de arado .....	24
6.4.1 Utilizar as funções hidráulicas do limpa neve com Opticontrol® .....	26
6.5 Seções de lâmina inferior articulada .....	26
6.6 Pernas de suporte .....	27
6.7 Extremidades de corte do arado .....	27
6.8 Posição de transporte .....	28
6.9 Armazenar o acessório .....	28
<b>7. MANUTENÇÃO E SERVIÇO</b> .....	<b>29</b>
7.1 Inspeção dos componentes hidráulicos .....	29
7.2 Inspeção de estruturas de metal .....	30
7.3 Limpeza do acessório .....	30
7.4 Lubrificação .....	31
7.5 Eliminação de fim de vida útil .....	31
<b>8. TERMOS DE GARANTIA</b> .....	<b>32</b>

## I. Prefácio

---

A Avant Tecno Oy gostaria de agradecer a sua aquisição deste acessório para o seu carregador Avant. Foi criado e fabricado com base em anos de experiência no fabrico e desenvolvimento de produto. Ao se familiarizar com este manual e ao seguir as instruções, comprova a sua segurança e assegura uma operação adequada e uma longa vida de serviço do equipamento. Leia as instruções cuidadosamente antes de começar a utilizar o equipamento ou a realizar a manutenção.

O objetivo deste manual é ajudá-lo a:

- Operar o equipamento de forma segura e eficiente
- Observar e evitar quaisquer situações de perigo
- Manter o equipamento intacto e assegurar uma longa vida de serviço

Com estas instruções, mesmo um usuário experiente poderá utilizar o acessório e o carregador de forma segura. O manual inclui instruções importantes também para operadores AVANT experientes. Certifique-se de que todas as pessoas que utilizam o carregador receberam a orientação adequada e estão familiarizados com o manual do carregador, cada acessório que é utilizado e todas as instruções de segurança antes de utilizar o equipamento. A utilização do equipamento para outros propósitos ou a utilização sob qualquer outra forma que não a descrita neste manual é proibida. Tenha este manual à mão durante toda a vida de serviço do equipamento. Se vender ou transferir o equipamento, certifique-se de que entrega este manual ao novo proprietário. Se o manual se perder ou danificar, poderá pedir um novo ao seu vendedor Avant ou ao fabricante.

Para além das instruções de segurança incluídas neste Manual de Operador, deverá ter em conta todas as regulamentações de segurança no trabalho, legislação local e outras regulamentações relativamente à utilização do equipamento. Particularmente as regulamentações que dizem respeito à utilização do equipamento em áreas de estradas públicas que devem ser tidas em consideração. Contacte o seu revendedor Avant para mais informações sobre os requisitos locais antes de operar o carregador em áreas viárias.

Contacte o seu revendedor AVANT quanto a quaisquer questões, serviço, peças suplentes ou sobre quaisquer problemas que possam ocorrer com a operação da sua máquina.

Este manual é uma tradução das instruções originais em Inglês. Devido ao desenvolvimento contínuo de produto, alguns dos detalhes indicados neste manual poderão diferir do seu equipamento. As imagens retratam ainda o equipamento opcional ou as características que não estão atualmente disponíveis. Reservamo-nos o direito de alterar os conteúdos do manual sem aviso prévio. Copyright © 2023 Avant Tecno Oy. Todos os direitos reservados.

## Símbolos de aviso utilizados neste manual

Os símbolos de aviso seguintes são utilizados neste manual. Indicam fatores que deverão ser tidos em conta para reduzir o risco de lesões físicas ou danos materiais:



### AVISO SÍMBOLO DE ALERTA DE SEGURANÇA

Este símbolo significa: “**Aviso, tenha cuidado! A sua segurança está em risco!**”

Leia cuidadosamente a mensagem que se segue, avisa de um perigo imediato que poderia causar graves lesões físicas.

O símbolo de alerta de segurança por si só e uma declaração de segurança indica mensagens de segurança importantes neste Manual. É utilizado para chamar a atenção para as instruções que envolvem a sua segurança pessoal ou a segurança dos outros. Quando vir este símbolo, fique alerta, a sua segurança está em risco, leia cuidadosamente a mensagem que se segue e informe outros operadores.

### PERIGO

Esta palavra-sinal indica uma situação de perigo que, se não for evitada, irá causar a morte ou lesões graves.

### AVISO

Esta palavra-sinal indica uma situação potencialmente perigosa que, se não for evitada, irá lesões graves ou morte.

### CUIDADO

Esta palavra-sinal é utilizada quando pequenas lesões poderiam ocorrer se as instruções não forem seguidas adequadamente.

### NOTA

Esta palavra de sinalização indica informações quanto à operação e à manutenção corretas do equipamento.

Qualquer falha em observar as instruções que acompanham o símbolo poderá levar a falha no equipamento ou outros danos materiais.

## 2. Objetivo de utilização

---

O limpa-neve AVANT é um acessório adequado para ser utilizado com os carregadores multifunções AVANT indicados na Tabela 1. O limpa neve é um arado articulado versátil e serve para limpar e empurrar neve em áreas de rua. Tem duas lâminas que se movem hidraulicamente. A posição das lâminas pode ser ajustada diretamente a partir do assento do motorista com a hidráulica auxiliar do carregador. Isto possibilita a utilização do arado em várias configurações como, por exemplo, uma lâmina direita que pode rodar, lâmina-v de recolha ou como arado de ponto.

É instalada uma válvula de seletor elétrica no arado para possibilitar o controle das lâminas em dois modos diferentes. A válvula pode ser controlada eletricamente com um kit de cabo separado A34731 que é fornecido com o arado, ou com o sistema Opticontrol® opcional. Para controle da seção da lâmina individual, o Opticontrol® deve ser instalado no carregador.

O suporte de montagem de flutuação permite o movimento vertical do arado e ainda a dobragem horizontal limitada para a melhor superfície de terreno. As seções da lâmina inferior são articuladas e seguras através de molas. Isto permite que dobrem para trás para evitar uma paragem repentina do carregador se a lâmina embater em um obstáculo, protegendo o motorista e as lâminas. Patins ajustáveis padrão ajudam o arado a mover-se suavemente em superfícies difíceis.

As extremidades da lâmina são fabricadas em aço de alta qualidade, de tensão elevado e resistente à abrasão. Podem ser substituídas se necessário. Um kit de lâmina de borracha e um kit de raspador de gelo estão disponíveis como opção.

Operar qualquer controle do limpa neve ou do carregador é permitido apenas para pessoas que estejam familiarizadas com instruções de segurança específicas e que sejam capazes de operar o equipamento de forma segura. Operar qualquer controle é permitido apenas quando sentado no assento do motorista. O limpa neve não foi criado para qualquer utilização além da que é especificado e não deve ser utilizada para qualquer outro propósito que vá além do indicado.

O acessório foi criado para exigir o mínimo de manutenção possível. O operador consegue realizar tarefas de manutenção regulares. Todo o trabalho de reparação não pode ser realizado pelo operador e as operações de manutenção e reparação exigentes devem ser deixadas para os técnicos profissionais. Todo o trabalho de manutenção deverá ser realizado utilizando o equipamento de segurança adequado. As peças suplentes deverão ser idênticas às especificações originais, que podem ser asseguradas como utilizando apenas peças suplentes originais. Um catálogo de peças suplentes em separado poderá ser fornecido, consulte o seu revendedor Avant.

Familiarize-se com as instruções do manual relativamente ao serviço e manutenção. Contacte o seu revendedor AVANT se tiver questões adicionais relativamente à operação ou manutenção do equipamento, ou se necessitar de peças suplentes ou serviços de manutenção.

**Tabela 1 - Limpa-neve - Compatibilidade com carregadores Avant**

Modelo		220 225 225LPG	313S 320S	419 420 423	520 R20 523 525LPG R28 528	630 R35 635 640 645i 650i	735 745 750 755i 760i	850 860i	e5 e6
A451470	V1600	-	-	•	•	•	(•)	(•)	•

Recomenda-se que utilize o acessório apenas com carregadores indicados na • Tabela 1. Aquando da utilização dos modelos marcados com (•), o total desempenho poderá não ser atingido. Poderão ser necessários contrapesos adicionais. Para compatibilidade com um modelo não indicado na tabela, contacte o seu vendedor Avant.

As recomendações de compatibilidade baseiam-se na largura do carregador e na capacidade de elevação disponível.

### 3. Instruções de segurança para utilizar o acessório

Tenha em conta que a segurança é o resultado de vários fatores. A combinação de carregador-acessório é altamente potente e a utilização ou a manutenção inadequada ou imprópria poderá causar graves lesões físicas ou danos materiais. Devido a tudo isto, todos os operadores deverão familiarizar-se com a utilização correta e com os manuais de operador do carregador e do acessório antes de iniciarem a operação. Não utilize o acessório se não estiver completamente familiarizado com a sua operação e perigos relacionados.



**PERIGO**

**A utilização errada, a utilização descuidada ou a utilização de um acessório que esteja em más condições poderá causar risco de lesões graves.**

Familiarize-se com os controles do carregador, com o procedimento de acoplagem correto e com a forma correta de operar o acessório numa área segura. Estude especialmente a forma como parar o equipamento de forma segura. Leia todas as precauções de segurança de forma cuidadosa.

***Leia todas as instruções de segurança de forma segura antes de manusear o acessório***



**AVISO**

- Aquando da colocação do acessório no carregador, **certifique-se de que os pinos de bloqueio do disco de anexação rápida do carregador estão na posição mais baixa e que bloquearam o acessório no carregador.** Nunca levante ou mova um acessório desbloqueado.
- Este acessório foi criado para ser utilizado apenas por um operador de cada vez. Não deixe outras pessoas próximas da área de perigo do equipamento quando o mesmo estiver a ser utilizado.
- Transporte sempre o acessório o mais baixo possível para manter o centro de gravidade baixo e mantenha o propulsor telescópico retraído durante a movimentação.
- **Risco de impacto devido a paragem repentina - Nunca trabalhe a alta velocidade a menos que se consiga certificar de que não existem obstáculos na área de trabalho.** O carregador poderá parar repentinamente se atingir um obstáculo. Lembre-se de que poderão existir obstruções ocultas ou superfícies frágeis debaixo da neve. Utilize sempre cinto de segurança e dirija com cuidado.
- **Risco de esmagamento debaixo do acessório ou do propulsor de carregamento - Baixa o acessório com firmeza no chão antes de sair do assento do motorista.** Certifique-se de que o acessório está bem apoiado durante qualquer manutenção ou inspeção. Não deixe o assento do motorista quando o propulsor do carregador está levantado. Ir para debaixo de um acessório levantado ou de um propulsor de carregamento é perigoso, uma vez que o propulsor poderá baixar devido a perda de estabilidade, avaria mecânica ou se outra pessoa operar os controlos do carregador.
- **Risco de colisão - Mantenha uma distância segura de outras pessoas e obstáculos no ambiente operativo.** Tome atenção ao espaço em volta e a quaisquer outras pessoas e máquinas que se movimentem nas proximidades. Outras pessoas dever-se-ão manter a uma distância segura de 2 metros. Tome atenção aos contornos do terreno e a outros perigos, como por exemplo, ramos e árvores que possam atingir a área do motorista, pedras soltas e superfícies escorregadias.





**AVISO**

- Certifique-se de que não dobra o acessório muito para cima para evitar que dobre acima do ponto de dobragem do sistema de acoplamento de flutuação. O arado pode bater no propulsor do carregador ou deslizar no sentido do propulsor do carregador devido ao seu suporte de acoplamento rápido de flutuação.
- Opere apenas em áreas com boa iluminação. Certifique-se de que todas as luzes do carregador estão em bom estado, limpas e ajustadas corretamente. Recomendamos luzes de trabalho extra para o carregador aquando do trabalho no escuro. Assinale qualquer obstáculo na área de trabalho antes de arar para evitar colisões.
- Transporte sempre o arado o mais baixo e próximo possível da máquina para manter o centro de gravidade baixo. Opere os controles do carregador de forma calma e lenta especialmente ao arar.
- Desligue o carregador e coloque o acessório numa posição segura conforme indicado no procedimento de paragem segura antes de qualquer limpeza, manutenção ou ajustes.
- Nunca utilize o acessório para levantar ou transportar pessoas ou como qualquer tipo de plataforma de trabalho, mesmo que temporária.
- Tome atenção ao espaço em volta e a quaisquer outras pessoas e máquinas que se movimentem nas proximidades. Tome atenção aos contornos do terreno e a outros perigos, como por exemplo, ramos e árvores que possam atingir a área do motorista, pedras soltas e superfícies escorregadias.
- Certifique-se de que utiliza apenas um acessório que esteja em bom estado. Não modifique o acessório de forma a que possa afetar a sua segurança.
- Utilize o equipamento apenas para o propósito indicado. Qualquer outra utilização cria riscos de segurança desnecessários e o equipamento poderá ficar danificado.
- Certifique-se de que o carregador está equipado com os componentes de segurança necessários e que os mesmos estão em bom estado. Deverá ser utilizado cinto de segurança. Se existirem perigos específicos relacionados com a área operativa, utilize o equipamento de segurança adequado.
- Pare o motor do carregador e liberte qualquer pressão residual antes de quaisquer ajustes ou trabalho de manutenção.
- Leia ainda as instruções de segurança e de utilização correta do carregador a partir do manual de operador do carregador.



**AVISO**

**Risco de esmagamento - Nunca deixe ninguém ficar debaixo de um acessório elevado ou de um propulsor do carregador.** Nunca se esqueça que o propulsor do carregador poderá ser rebaixado ou dobrado mesmo se o motor estiver desligado (perigo de esmagamento). O carregador não deve ser utilizado para manter uma carga elevada durante longos períodos. Rebaixe sempre o acessório para uma posição segura antes de sair do assento do motorista.



## NOTA

Tenha em conta as regulamentações locais relativamente à utilização do equipamento em estradas públicas. O carregador poderá ter de ser registado para utilização em estrada. Contacte seu revendedor Avant local ou as autoridades locais para mais informações.

### 3.1 Equipamento de proteção pessoal

**Lembre-se de utilizar o equipamento de proteção pessoal adequado:**



- O nível de ruído no assento do motorista poderá exceder 85 dB(A) dependendo do modelo do carregador e do ciclo operativo. A exposição alargada ao ruído alto poderá causar problemas de audição. Utilize proteção auricular enquanto trabalha com o carregador.



- Utilize luvas de proteção.



- Utilize calçado de segurança enquanto trabalha com o carregador.



- Utilize óculos de segurança, por exemplo, quando manusear componentes hidráulicos.

### 3.2 Procedimento de desligar seguro.

**Parar o acessório em segurança antes de se aproximar do mesmo:**



**AVISO**

**Pare sempre o acessório seguindo o procedimento de paragem segura antes de sair do assento do motorista.** O procedimento de paragem segura evita todos e quaisquer movimentos não intencionais do acessório. Note que o propulsor do carregador pode mover-se para baixo mesmo se o motor do carregador estiver desligado. Procedimento de paragem segura:

- Rebaixe o propulsor e o acessório até ao chão.
- Desligue o motor do carregador e bloqueie o travão de estacionamento.
- Liberte a pressão residual do sistema hidráulico; movimente todas as alavancas de controle hidráulico para as posições mais extremas algumas vezes.
- Evite o arranque da máquina, remova a chave da ignição.

## 4. Especificações técnicas

**Tabela 2 - Limpa-neve - Especificações**

<b>Número de produto</b>	<b>A451470</b>
Modelo:	V1600
Largura da lâmina:	1310-1600 mm
Largura total (com extremidade lisa de extremidade curva/lâmina de raspador de gelo):	1370-1660 mm
Peso:	210 kg
Ângulo de giro da lâmina:	± 35° hidráulico
Altura da lâmina:	736 mm
Entrada recomendada de energia hidráulica:	15-25 l/min (200 Bar)
Entrada máxima de energia hidráulica:	35 l/min 20 MPa (200 Bar)
Extremidades padrão:	A453069
Modelos de carregador AVANT compatíveis:	Ver Tabela 1
<b>Opções disponíveis</b>	
Extremidades de poliuretano:	A453068
Extremidades do raspador de gelo:	A453070

O limpa neve está equipado com um cabo elétrico separado A34731 com um interruptor para permitir operação sem qualquer equipamento opcional no carregador. Ver a página 18 para mais informações relativamente às funções elétricas do acessório.

Os equipamentos seguintes são recomendados mas não são um equipamento obrigatório no carregador:

- Sistema Opticontrol® (equipamento opcional para carregadores)
- Kit retrofit Opticontrol® A437338 para o pacote de interruptor de controle de acessório (Não necessário quando o carregador está equipado com o sistema Opticontrol®)

Estas opções são altamente recomendadas para uma ergonomia e uma utilização melhoradas quando o limpa neve e as suas funções de rotação de lâmina são utilizadas com frequência.

## 4.1 Etiquetas de segurança e principais componentes do acessório

Abaixo listam-se as etiquetas e as marcações no acessório. Deverão estar visíveis e legíveis no equipamento. Substitua qualquer etiqueta em falta ou pouco clara. Poderá adquirir novas etiquetas através do seu revendedor ou das informações de contacto indicadas na tampa.



**Certifique-se de que todos os decalques são legíveis.** As etiquetas de aviso contêm importantes informações de segurança e ajudam a identificar e a lembrar os perigos relacionados com o equipamento. Substitua as etiquetas de aviso em falta ou danificadas por etiquetas novas.

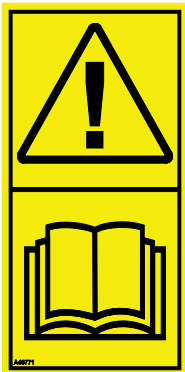

A46771



A46772



A46803

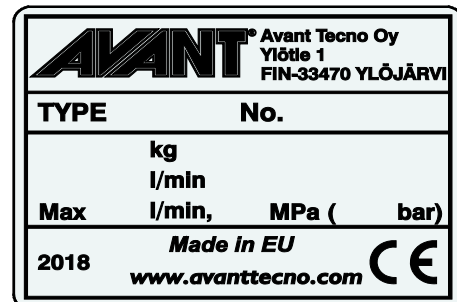

Placa de identificação do acessório  
A453498

**Para colocar uma etiqueta nova:** Limpe adequadamente a superfície para remover toda a gordura. Deixe que seque totalmente. Retire a película protetora da etiqueta e prima firmemente para aplicar. Tome cuidado para não tocar na cola da etiqueta.

**Tabela 3 - Locais de decalque e mensagens de aviso**

	Decalque	Mensagem de aviso
1	A46771	Perigo de utilização errada - Leia as instruções antes da utilização.
2	A46772	Perigo de esmagamento - Não se coloque debaixo de um acessório levantado; mantenha-se longe de equipamento elevado.
3	A46803	Perigo de corte ou entalamento, manter longe de partes em movimento, não deixar o equipamento a trabalhar. Opere o acessório apenas a partir do assento do motorista.
4	A453498	Placa de identificação do acessório

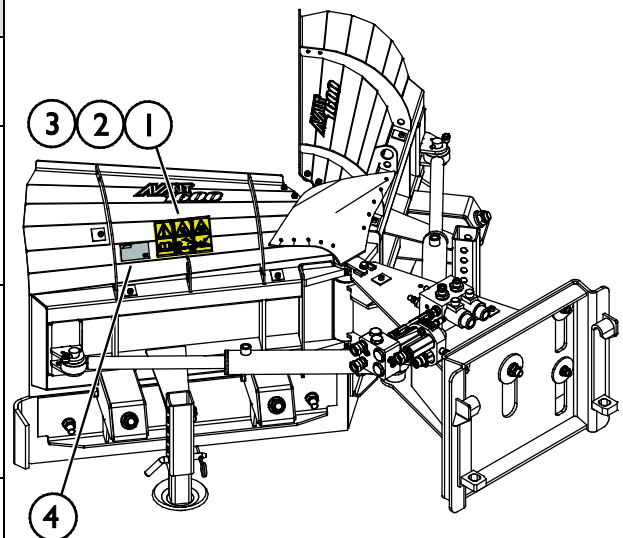

**Tabela 4 - Limpa-neve - Componentes principais**

1	Estrutura com sistema de acoplamento rápida de flutuação
2	Cilindros de giro hidráulico
3	Lâminas
4	Molas para seções da lâmina articulada
5	Seção da lâmina inferior articulada
6	Válvula de controle
7	Calços de patim ajustáveis (equipamento padrão)
8	Multiconector e válvula de divisor de fluxo

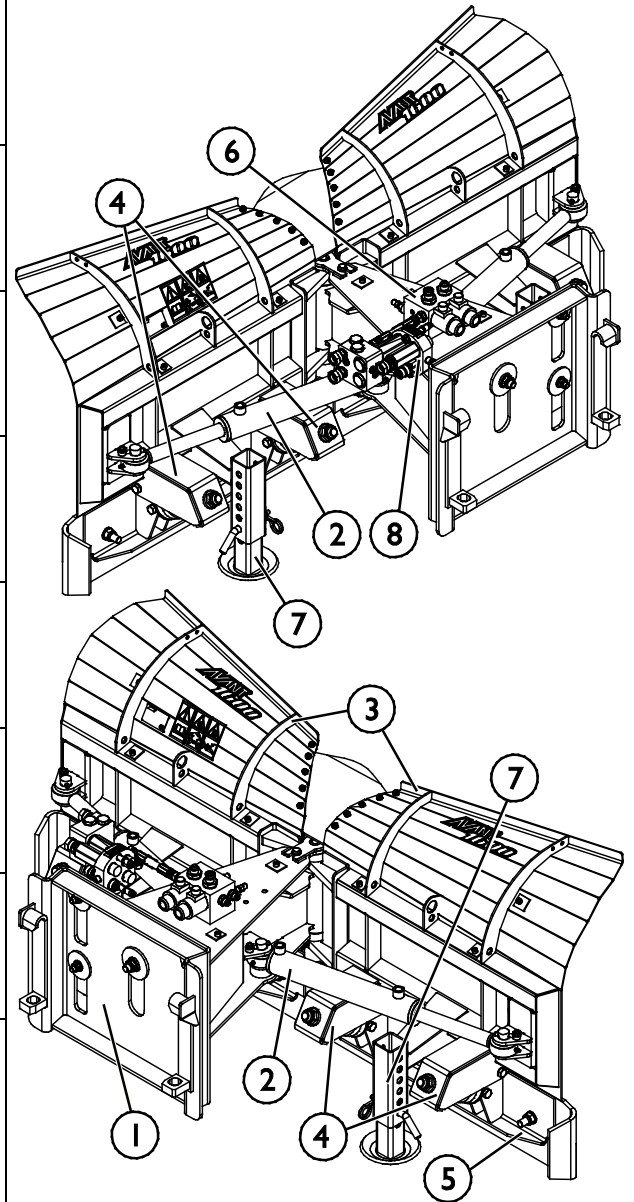

## 4.2 Elevação

Certifique-se de que o acessório fica bem seguro contra movimentos não intencionais durante a operação de elevação. Utilize o tipo de acessório de elevação adequado, correias de elevação, correntes e ganchos, por exemplo. Não utilize acessório de elevação se existirem sinais de danos, deformação ou outras condições inseguras.

Levante o limpa-neve utilizando pontos de elevação que são indicados nas imagens anexas.

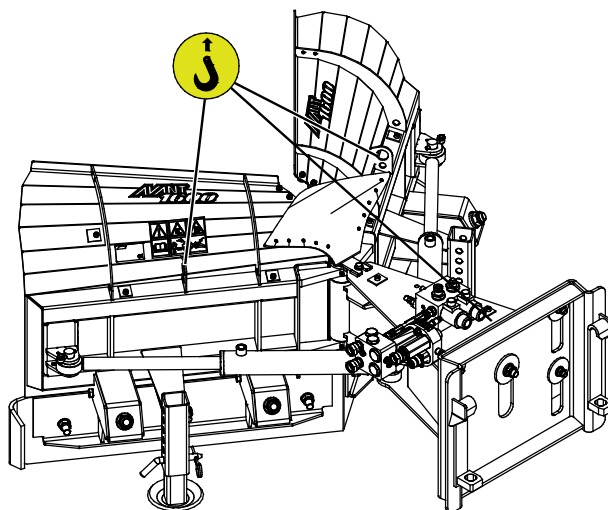

## 5. Anexar o acessório

Anexar o acessório ao carregador é rápido e fácil, mas deverá ser feito com cuidado. O acessório é montado no propulsor do carregador utilizando o disco de acoplamento rápida no propulsor do carregador e a contraparte no acessório.

Se o acessório não estiver bloqueado no carregador poderá cair do carregador e causar uma situação perigosa. Nunca dirija com o carregador e nunca levante o propulsor do carregador se o acessório não estiver totalmente bloqueado. Para evitar situações de perigo, siga sempre o procedimento de acoplamento indicado abaixo. Lembre-se ainda das instruções de segurança indicadas neste manual.



**AVISO**

**Risco de esmagamento - Certifique-se de que um acessório desbloqueado não se move ou cai.** Não se mantenha na área entre o acessório e o carregador. Monte o acessório apenas numa superfície nivelada.

Nunca movimente ou levante um acessório que não tenha sido bloqueado.

### **Sistema de acoplamento rápida Avant:**

#### **Passo 1:**

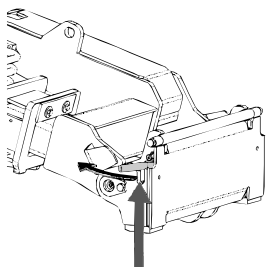

- Levante os pinos de bloqueio do disco de acoplamento rápida do carregador para cima e rode-os para trás na ranhura para que fiquem bloqueados na posição superior.
- Se o seu carregador estiver equipado com um sistema de bloqueio de acessório hidráulico, consulte instruções adicionais sobre a utilização do sistema de bloqueio do manual do operador do carregador.
- Certifique-se de que as mangueiras hidráulicas e os cabos elétricos estão posicionados para que não se coloquem entre o disco de anexação do carregador e o acessório, e para que não fiquem esmagados ou desgastado contra as extremidades afiadas.

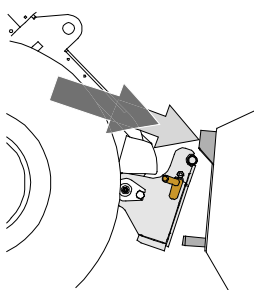

#### **Passo 2:**

- Rode o disco de anexação rápida hidráulicamente para obter uma posição de avanço oblíqua.
- Coloque o carregador no acessório. Se o seu carregador estiver equipado com um propulsor telescópico, pode utilizá-lo.
- Alinhe os pinos superiores no disco de acoplamento rápida do carregador para que fiquem debaixo dos suportes correspondentes do acessório.

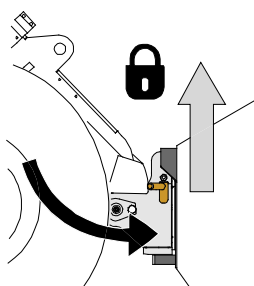

#### **Passo 3:**

- Levante o propulsor ligeiramente - empurre a alavanca de controle de propulsor para trás para levantar o acessório um pouco do chão.
- Rode a alavanca de controle de propulsor para rodar a seção inferior do disco de acoplamento rápida do carregador no acessório.
- Bloqueie os pinos de bloqueio manualmente ou bloqueie o bloqueio hidráulico.
- **Verifique sempre o bloqueio de ambos os pinos de bloqueio.**



**AVISO**

**Risco de esmagamento - Evite dobrar o acessório.** A dobragem ou elevação excessiva de um acessório desbloqueado aumenta o risco de dobragem do acessório. Não utilize o bloqueio automático dos pinos de bloqueio quando o acessório estiver elevado mais do que um metro do chão. Se os pinos de bloqueio não voltarem à posição normal aquando da dobragem, não dobre ou levante o acessório mais. Rebaixe o acessório para o chão e segure o bloqueio manualmente.



**AVISO**

**Risco de queda de objetos - Evite a queda do acessório.**

Um acessório que não tenha sido totalmente bloqueado no carregador poderá cair no propulsor ou na direção do operador ou cair debaixo do carregador durante o movimento, causando a perda de controle do carregador. Nunca movimente ou levante um acessório que não tenha sido bloqueado. Antes de mover ou levantar o acessório, certifique-se de que os pinos de bloqueio estão na posição mais baixa e passam através dos apertos no acessório em ambos os lados.

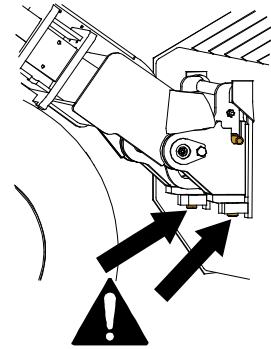

**AVISO**

**Certifique-se de que o carregador é compatível com o acessório.** A estabilidade do carregador, a possível sobrecarga do acessório e a compatibilidade dos sistemas de controle do carregador deverão ser asseguradas para além da compatibilidade mecânica do acessório. Se utilizar o acessório com um carregador que não seja utilizado com o modelo de acessório que possui, os riscos incluem capotamento, danos no acessório devido a sobrecarga e riscos relacionados com o movimento descontrolado do acessório e das suas partes. Se o seu carregador não estiver listado na Tabela 1 na página 7, fale com o seu revendedor Avant antes de utilizar este acessório.

## 5.1 Conectar e desconectar as mangueiras hidráulicas

Nos carregadores Avant, as mangueiras hidráulicas são conectadas utilizando o sistema multiconector. Se tiver um carregador da série 300-700 Avant de modelo antigo com os acopladores rápidos convencionais e desejar alterar para o sistema multiconector, contacte o seu revendedor ou ponto de serviço Avant para obter instruções ou serviços de instalação.



**AVISO**

**Risco de movimento do acessório e ejeção de óleo hidráulico - Nunca conecte ou desconecte acoplagens rápidas ou outros componentes hidráulicos enquanto a alavanca de controle da alavanca de controle hidráulico auxiliar estiver bloqueada ou se o sistema estiver pressurizado.** Conectar ou desconectar as acoplagens hidráulicas enquanto o sistema está pressurizado poderá levar a movimentos não intencionais do acessório ou a ejeção de fluido de alta pressão, que poderá causar lesões graves ou queimaduras. Siga o procedimento de paragem segura antes de desconectar a hidráulica.



**NOTA**

Mantenha todas as uniões o mais limpas possível; utilize as tampas de proteção no acessório e no carregador. Sujidade, gelo, etc. poderão tornar a utilização das uniões um pouco mais difícil. Nunca deixe as mangueiras no chão; coloque as acoplagens no suporte do acessório.

**Conectar o sistema multiconector:**

1. Alinhe os pinos do conector do acessório com os orifícios correspondentes do conector do carregador. O multiconector não irá conectar se o conector do acessório estiver colocado ao contrário.
2. Conecte e bloqueie o multiconector rodando a alavanca no sentido do carregador.

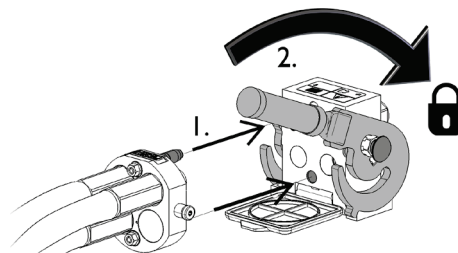

A alavanca deverá mover-se lentamente até à posição de bloqueio. Se a alavanca não deslizar com suavidade, verifique o alinhamento e a posição do conector e limpe os conectores. Desligue ainda o carregador e liberte a pressão hidráulica residual.

**Para desconectar o sistema multiconector:**

Antes de desconectar empurre o acessório para baixo para uma superfície sólida e nivelada.

1. Desligue a hidráulica auxiliar do carregador.
2. Enquanto empurra o botão de desbloqueio, rode a alavanca para desconectar o conector.
3. Após terminar a operação, coloque o multiconector no suporte no acessório.

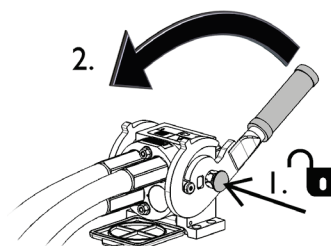
**Desconectar as mangueiras hidráulicas:**

Antes de desconectar as uniões, rebaixe o acessório para uma posição segura numa superfície sólida e nivelada. Rode a alavanca da hidráulica auxiliar para a sua posição neutra.

**NOTA**

Aquando da acoplagem do acessório, desconecte sempre as acoplagens hidráulicas antes de desbloquear o disco de acoplamento rápido para evitar danos na mangueira e quaisquer derrames de óleo. Volte a instalar as tampas de proteção nas uniões para evitar que impurezas entrem no sistema hidráulico.

**Libertar pressão hidráulica residual:**

No caso de ainda existir pressão residual no sistema hidráulico do acessório, é normalmente possível desconectar as acoplagens hidráulicas, mas poderá ser difícil conectá-las da próxima vez. Se as uniões não conectarem, a pressão residual deverá ser libertada rodando a alavanca de controle hidráulico auxiliar do carregador, enquanto o motor está desligado. Para se certificar de que não existirá pressão residual no sistema hidráulico do acessório, desligue o motor do carregador e mova a alavanca de controle hidráulico auxiliar do carregador para a frente e para trás antes de desconectar as acoplagens.

## 5.2 Conexão elétrica

### Funções elétricas do acessório:

O modo de operação desejado é selecionado com alternativas de acoplamento elétrico. A válvula de seleção elétrica do limpador de neve pode ser controlada com o arnês elétrico padrão que é fornecido com o acessório ou com o sistema Opticontrol® (equipamento opcional para carregadores).

O Opticontrol® possibilita a utilização de todas as funções de forma fácil. Quando empurra os interruptores do pacote de interruptor de controle de acessório, o Opticontrol® ativa, simultaneamente, a hidráulica auxiliar do carregador. A funcionalidade do sistema Opticontrol® está disponível como kit retrofit A437338. Consultar as instruções separadas sobre a retrofitagem do arnês do cabo a partir das instruções do kit de retrofit.

### 5.2.1 Para conectar o arnês elétrico do acessório ao carregador

Existem três formas de conectar o conector elétrico, dependendo do equipamento no carregador e no acessório. Estas opções são listadas e explicadas abaixo.

#### 1. Se o seu carregador não estiver equipado com Opticontrol® ou com o pacote de interruptor de controle de acessório:

Utilize o kit do cabo separado com um interruptor que é fornecido com o acessório. Conecte este cabo à tomada elétrica de 12 V próxima do assento do operador do carregador e à tomada elétrica do acessório.

1. A tomada elétrica conecta-se à tomada elétrica de 12 V próxima do assento do operador do carregador.

Mais informações sobre a alimentação elétrica do carregador podem ser encontradas no manual do operador do carregador.

#### 2. Interruptor ON-OFF

Selecione a localização do interruptor na cabina para que seja facilmente acessível, mas não será utilizado inadvertidamente.

#### 3. Conecte a tomada elétrica do acessório.

Se o acessório estiver equipado com uma tomada elétrica que está integrada no multiconector do acessório, desconecte o cabo elétrico do multiconector.

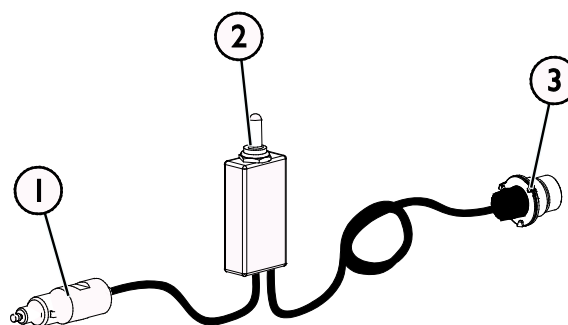

**Arnês do cabo A34731**

## 2. Se o seu carregador estiver

- Equipamento com Opticontrol<sup>®</sup> ou
- O pacote de interruptor de controle de acessório e o carregador tiver sido fabricado **depois de 2016**:

Se a tomada elétrica for integrada no multiconector, o arnês elétrico do acessório é conectado quando o multiconector é acoplado. Limpe ambos os multiconectores antes de conectar o multiconector.

O arnês do cabo separado A34731 não é necessário neste caso.

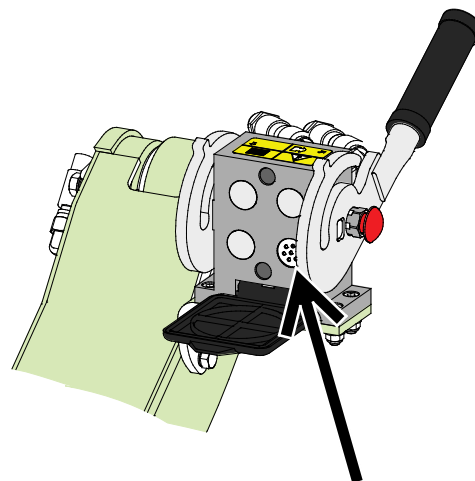

**Opticontrol<sup>®</sup>, ou pacote de interruptor de controle de acessório, ou carregador fabricado em 2016, ou mais tarde**

## 3. Se o seu carregador estiver

- Equipado com o pacote de interruptor de controle de acessório e o carregador tiver sido fabricado **antes de 2016**:

Se existir uma tomada elétrica próxima do multiconector do carregador, desligue a ficha elétrica do multiconector e conecte-a à ficha elétrica do carregador.

O arnês do cabo separado A34731 não é necessário neste caso.

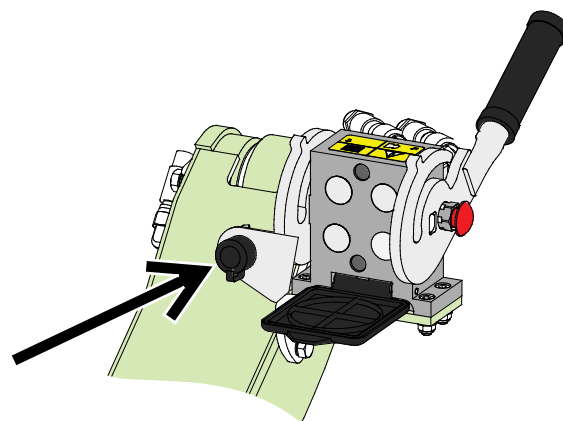

**Pacote de interruptor de controle de acessório, carregador fabricado em 2015 ou antes**

### NOTA

Certifique-se de que os cabos elétricos não ficam presos, não são apertados ou esticados quando o equipamento se move.

Com a ajuda do pacote de interruptor de controle de acessório disponível para o carregador, os interruptores de controle de acessório são facilmente acessíveis na extremidade da alavanca de controle de propulsor.

Mais informações sobre a alimentação elétrica do carregador podem ser encontradas no manual do operador do carregador.

## 6. Instruções de utilização

Verifique o acessório e o movimento operativo uma vez mais antes de começar a trabalhar e verifique que todos os obstáculos foram retirados da área operativa. Uma inspeção rápida do equipamento e da área operativa antes da utilização são partes do procedimento para verificar a segurança e o melhor desempenho do equipamento.

Pratique a utilização do acessório e os controlos numa área segura e aberta. Se não estiver familiarizado com a utilização do carregador, recomenda-se que pratique a sua utilização sem quaisquer acessórios.



**AVISO**

**Risco de colisão - Verifique a área operativa antes de utilizar o equipamento.** Se o arado atingir um obstáculo, o carregador pode parar repentina e inesperadamente, causando lesões na cabeça e no corpo devido ao impacto, independentemente do sistema de libertação da mola da lâmina ou de outros sistemas de segurança.

- Dirija devagar e tome sempre atenção à área operativa.
- Certifique-se de que não existem obstáculos ocultos debaixo da neve, por exemplo.
- Não deixe que pessoas estranhas fiquem próximas da máquina. Pare o acessório se outros se aproximarem a 2 metros do acessório.
- Assinale quaisquer potenciais obstruções antecipadamente, sempre que tal seja praticável, para que se possam evitar colisões.
- Opere o equipamento apenas em áreas bem iluminadas ou se certifique de que o carregador está equipado com luzes suficientes.
- As secções da lâmina carregada com mola melhoram a segurança apenas quando se move em frente - quando faz ré, dirija muito devagar.
- **Utilize sempre cinto de segurança.**



**AVISO**

**Risco de colisões - Certifique-se de que existe boa visibilidade.** Nunca levante o acessório a uma altura onde a visibilidade a partir do assento do motorista esteja obstruída. Certifique-se de que existe visibilidade desobstruída em todas as direcções. Mantenha todas as janelas limpas e sem sujidade, gelo, neve, etc.



**CUIDADO**

**Risco de paragem repentina a fazer ré - As extremidades da lâmina dobram para trás apenas se dirigir para a frente.** Quando dirigir em ré as secções da lâmina estão rígidas. Isto pode causar uma paragem repentina e lesões subsequentes em colisão com um obstáculo enquanto faz ré com o arado no chão. O arado serve para ser utilizado e as características de segurança operam apenas a direcção de movimento para a frente.

## 6.1 Verificações antes da utilização

- Verifique que todos os obstáculos, incluindo quaisquer obstáculos ocultos, foram removidos da área de trabalho ou assinalados, de forma visível, antes do manuseamento.
- Certifique-se de que as seções da lâmina inferior e o seu sistema de libertação por mola está a funcionar corretamente e desbloqueada antes de iniciar o trabalho de arado. Todas as molas devem ser apertadas com segurança e as seções inferiores das lâminas devem conseguir dobrar.
- Certifique-se de que os transeuntes estão a uma distância segura aquando da operação do equipamento. Não deixe ninguém entrar na área de perigo do propulsor ou manter-se diretamente à frente do carregador. Certifique-se ainda de que é seguro inverter a marcha com o carregador. Nunca assuma que os transeuntes irão ficar onde os viu pela última vez; especialmente as crianças que são atraídas por equipamento em movimento.
- Verifique o estado geral do acessório e do carregador e verifique quanto a possíveis fugas de óleo hidráulico. Faça verificações diárias no carregador, consulte o manual do operador do carregador. O acessório não deve ser utilizado se existir uma avaria no sistema hidráulico do carregador ou no acessório. Consulte o Capítulo 7 para instruções de manutenção.
- Opere o acessório e os controles do carregador apenas quando estiver sentado no assento do motorista. Certifique-se de que o carregador e o acessório são utilizados de forma segura e conforme indicado. Não deixe que crianças operem o equipamento.
- Lembre-se dos métodos de trabalho corretos e evitar sair do assento do motorista desnecessariamente.



**AVISO**

**Risco de lesões relacionadas com paragem repentina - Dirija devagar e mantenha-se alerta quanto a possíveis obstáculos.** Para segurança do operador, a lâmina está equipada com mecanismos de segurança para reduzir o risco de paragem repentina da máquina e a possibilidade de lesões que se podem seguir. No entanto, a existência de características de segurança não irá substituir a responsabilidade do operador. A operação cuidadosa e atenta são essenciais para a segurança. Qualquer característica de segurança por si só não irá garantir a operação segura do arado. O desempenho das características de segurança poderá ser dificultado em determinadas condições como, por exemplo, neve ou gelo, ou aquando de ré com o carregador.

## 6.2 Qualificação do operador

Qualquer pessoa que queira utilizar o acessório deve:

- Conhecer a utilização indicada do acessório.
- Saber como utilizar o carregador de forma segura em diferentes condições operativas.
- Leia e siga sempre as instruções relativamente à utilização do acessório neste manual de operador.
- Tenha este manual e o manual de operador do carregador sempre disponível.
- Certifique-se de que o carregador e o acessório são utilizados de forma segura e conforme indicado.
- Nunca deixe que crianças operem o equipamento.

- Nunca opere o carregador ou acessórios enquanto estiver sob a influência de álcool, drogas ou medicamentos que possam pôr em causa o seu julgamento ou causar sonolência ou se, de outra forma, não estiver fisicamente apto para operar o equipamento.
- Conclua qualquer treinamento obrigatório exigido por parte da empresa antes da utilização.
- Ter carteira de motorista válida aquando da operação do equipamento em áreas rodoviárias quando obrigatório por lei.

### 6.3 Operar o arado de neve

O arado está equipado com um suporte de acoplamento de flutuação que

- Pode ser configurado rápida e facilmente para a posição operativa correta
- Permite o movimento vertical do acessório para manter a extremidade de aragem e os patins no chão em superfícies irregulares
- permite também a dobragem de laterais limitadas do arado
- é fiável e fácil de manter

#### **NOTA**

A posição operativa correta é essencial para uma aragem eficiente e para controlar o carregador. Mantenha o arado ligeiramente contra o chão na posição vertical. Se o arado for premido para baixo com demasiada força a direcionalidade do carregador poderá ser reduzida, uma vez que os pneus dianteiros tendem a levantar do chão.

#### 6.3.1 Preparar para a utilização

Familiarize-se com os controles e com a posição correta do arado, para conseguir utilizar o arado da forma mais eficiente. Aquando da utilização do arado pela primeira vez, configure as seções da lâmina para a posição vertical para entender melhor os efeitos das alterações na posição do arado.

##### ***Posição vertical:***

Em regra geral, o arado deverá ser ajustado para uma posição vertical. Quando o arado é configurado para a posição operativa correta:

- toda a extremidade do arado está em contacto com o chão
- O arado não direciona o carregador para o lado
- As rodas dianteiras do carregador estão apoiadas com firmeza no chão
- O arado movimenta neve de forma eficiente

A melhor posição atual do arado depende da área operativa e da posição das seções da lâmina individual e pode ser aprendida com experiência.

##### ***Propulsor telescópico:***

Coloque o propulsor telescópico do carregador na posição na qual pretende operar o arado. Normalmente o propulsor telescópico deverá ser mantido retraído para uma melhor visibilidade e estabilidade.

##### ***Sistema de flutuação de propulsor do carregador:***

Se o carregador estiver equipado com um sistema de flutuação de propulsor opcional, deverá ser ligado após o arado ser configurado para a posição operativa. O suporte de flutuação do acessório possibilita a utilização do arado de forma eficiente mesmo se o carregador não estiver equipado com o sistema de flutuação do propulsor.

## 6.3.2 Posição operativa correta

### 1. Coloque a lâmina no chão e dobre-a para a posição vertical utilizando a alavanca de controle de propulsor do carregador:

- Rebaixe o arado até ao chão.
- Dobre a placa de acoplamento rápido para a posição vertical.

Se necessário, ajuste as pernas de suporte para que também toquem no chão ligeiramente juntamente com a extremidade do arado. Ver página 27.

- Dependendo das condições operativas, poderá experimentar dobrar a lâmina um pouco para a frente ou para trás quando remover gelo, por exemplo.

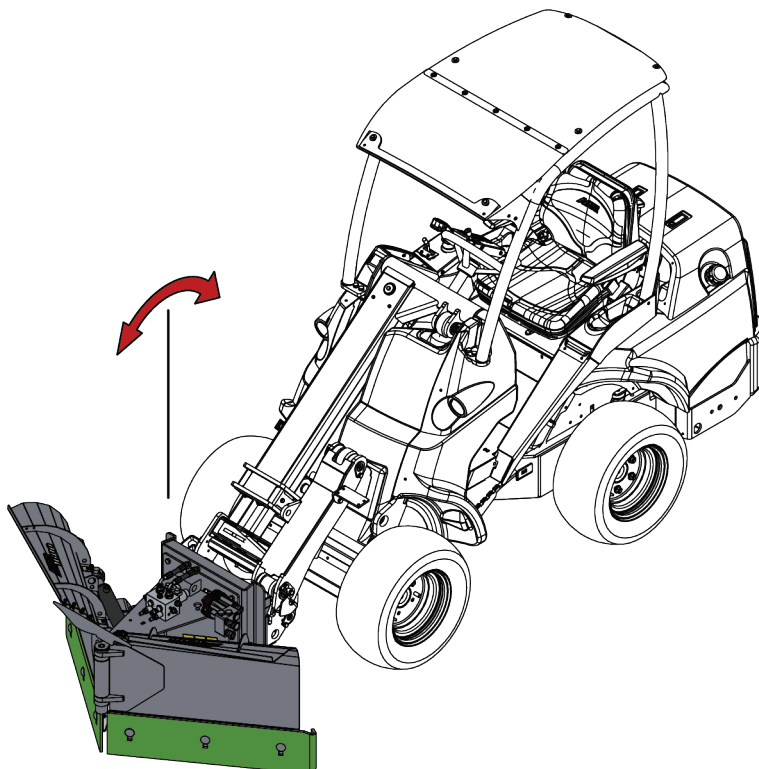

### 2. Configuração de altura correta do propulsor do carregador: Configurar o suporte de acessório de flutuação para a posição central:

- Configurar a altura do propulsor do carregador para que o suporte de acessório de flutuação fique colocado na posição central conforme indicado na imagem abaixo.
- Os suportes do indicador do arado (2) deverão estar nivelados com a parte de cima do disco de acoplamento rápida.
- Se necessário, dobre o acessório novamente e mantenha-o na vertical.

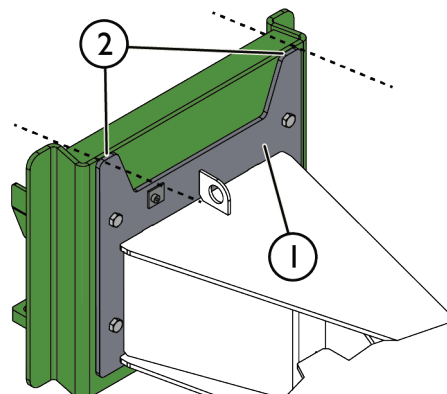
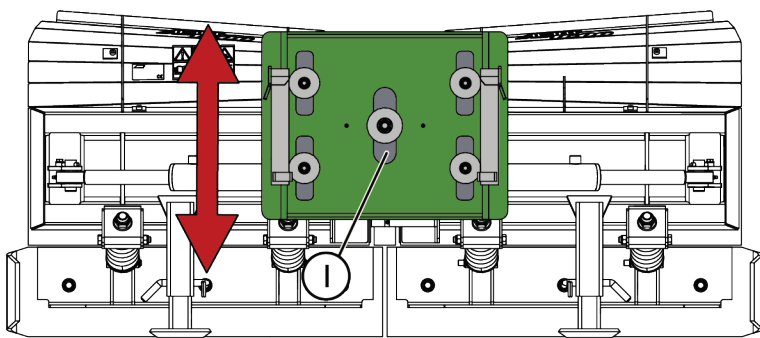
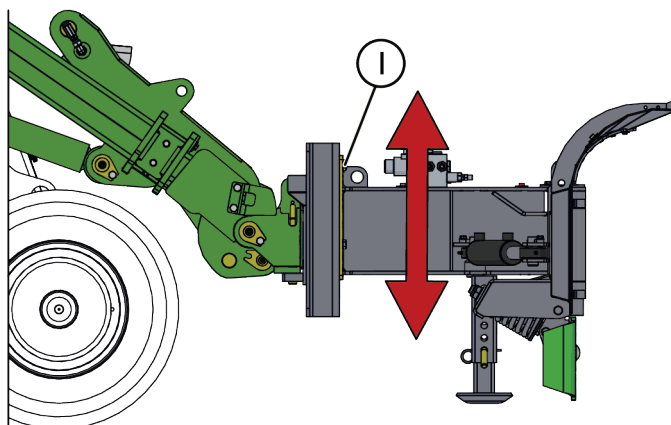

### 6.3.3 Dicas de utilização

Se o arado de neve for ajustado para a posição operativa correta, podem surgir os seguintes problemas:

<i>Causa possível</i>	<i>Solução</i>
<ul style="list-style-type: none"> <li>■ Apenas os cantos da lâmina estão em contacto com o chão</li> </ul>	O arado é dobrado para a frente ou para trás. Certifique-se de que o arado está na posição vertical.
<ul style="list-style-type: none"> <li>■ A libertação por mola permite que seções da lâmina inferior dobrem durante a utilização normal</li> </ul>	O arado é premido contra o chão com demasiada força. Eleve e posicione-o na posição de trabalho correta. Certifique-se de que o sistema de libertação por mola está corretamente ajustado.
<ul style="list-style-type: none"> <li>■ Os pneus dianteiros do carregador tendem a levantar do chão durante a utilização</li> <li>■ A lâmina arrasta o carregado para o lado e é difícil dirigir a direito</li> </ul>	O arado é premido contra o chão com demasiada força. Eleve e posicione-o na posição de trabalho correta.
<ul style="list-style-type: none"> <li>■ Apenas o lado esquerdo/direito da lâmina está em contacto com o chão</li> </ul>	A placa de acoplamento rápido de flutuação do arado poderá ter ficado presa nos calços. Eleve e repositone no chão.
<ul style="list-style-type: none"> <li>■ A lâmina não raspa a superfície para a limpar ou deixa neve empilhada</li> </ul>	Considere utilizar a lâmina de raspador de gelo para limpar neve que esteja compactada durante a utilização normal.

### 6.4 Para rodar as seções da lâmina de arado

O arado versátil e as suas seções de lâmina controláveis separadamente possibilitam a utilização do arado de forma eficiente em diferentes áreas operativas e de uma forma que melhor se adequa às condições operativas..

- Utilizar o arado como arado de ponto faz com que seja possível limpar ruas estreitas ou caminhos de via única e com que seja possível arar um caminho regular em neve espessa.
- A posição dobrada pode ser ajustada conforme necessário de acordo com a espessura da camada de neve e largura de aragem necessária. O lado onde o arado é dobrado pode ser alterado rapidamente.
- Operar o arado como arado de recolha faz com que seja mais fácil empilhar neve e trabalha como uma excelente ferramenta para ajudar a terminar a aragem.

A função dos controles depende de quais as opções instaladas no carregador e no arado. Para controlar as seções da lâmina separadamente, o carregador deve estar equipado com o sistema Opticontrol®.



**Aquando da utilização do interruptor do arnês de cabo separado, ou do pacote de interruptor de controle de acessório sem modo Opticontrol**

- Quando o interruptor elétrico está na posição 0, a alavanca de controle hidráulico auxiliar do carregador controla o ângulo de todo o arado.

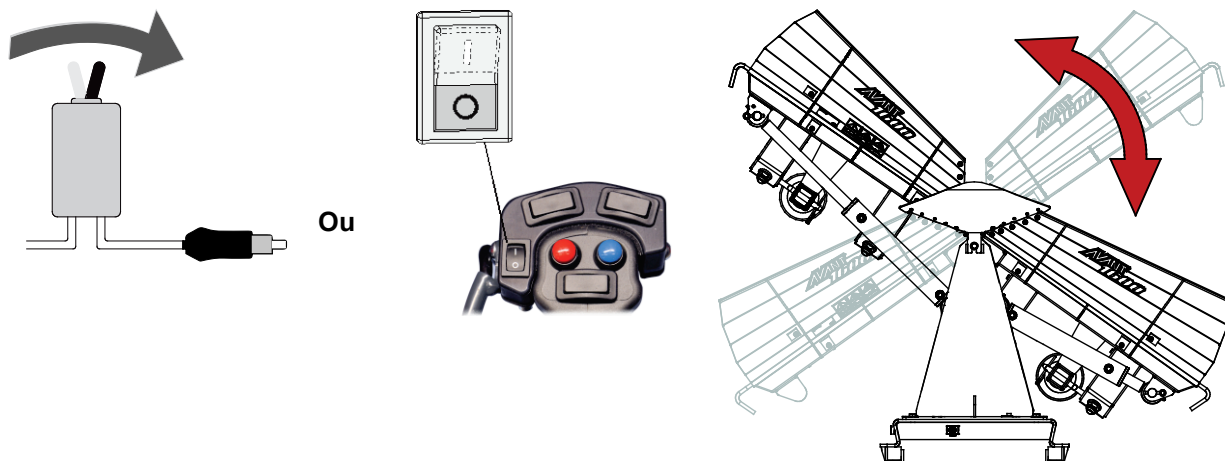

- Quando o interruptor elétrico está na posição 1, a alavanca de controle hidráulico auxiliar do carregador controla a seção a lâmina direita do arado de forma independente.

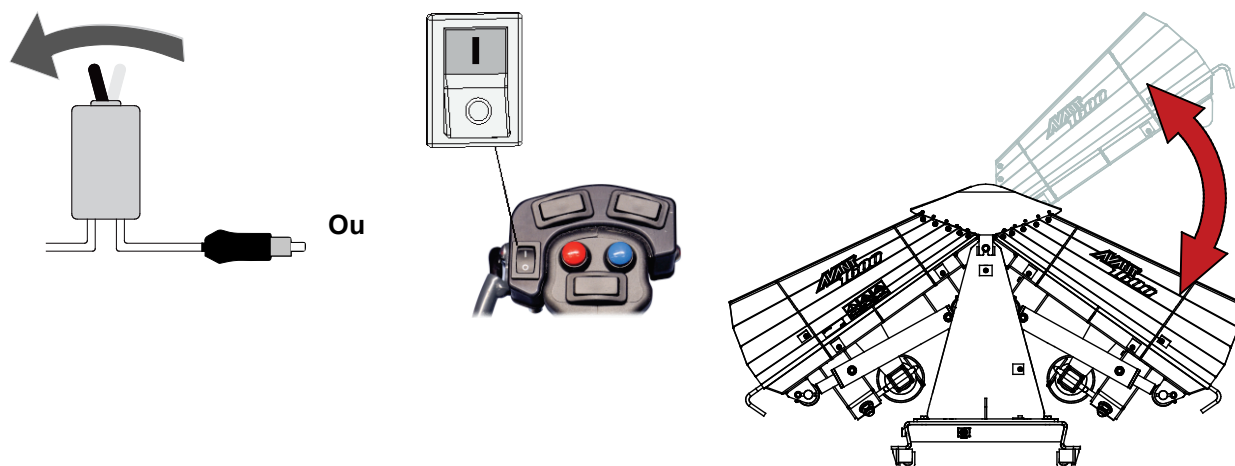

**NOTA**

Quando qualquer uma seção alcançar a sua posição dianteira total, a outra seção irá começar a rodar no sentido do carregador independentemente da posição do interruptor elétrico. Isto facilita colocar o arado no modo operativo direito.

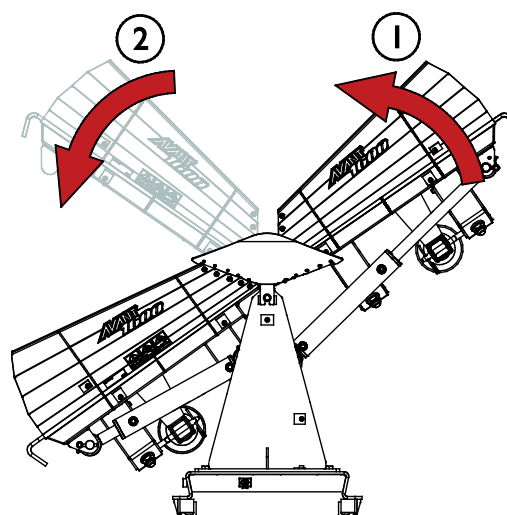



**NOTA**

Se o arnês elétrico não estiver conectado, apenas o ângulo de todo o arado pode ser controlado. Ver a página 18 para instruções sobre a ligação elétrica.

### 6.4.1 Utilizar as funções hidráulicas do limpador de neve com Opticontrol®

Quando o carregador está equipado com o modo Opticontrol®

	<ul style="list-style-type: none"> <li>■ Ligue o modo Opticontrol® com o interruptor de seleção separado no carregador. Ver a imagem anexa.</li> </ul>
	<ul style="list-style-type: none"> <li>■ Utilize os interruptores do pacote de interruptor de controle de acessório para controlar as asas do acessório. O Opticontrol® irá controlar a saída hidráulica auxiliar do carregador, para que os interruptores no joystick possam ser utilizados sem utilizar a alavanca de controle hidráulico auxiliar.</li> </ul> <ol style="list-style-type: none"> <li>1. Interruptor de seleção de 2 vias: Utilizar para controlar a asa esquerda</li> <li>2. Interruptor de seleção de 2 vias: Utilizar para controlar a asa direita</li> <li>3. Utilize os botões de pressão de controle hidráulico auxiliar para controlar todo o arado</li> </ol> <p><b>NOTA:</b> Mantenha o interruptor 0/1 (4) na posição 0. Se o interruptor estiver na posição 1, os botões de pressão de controle hidráulico auxiliar irão controlar apenas a aleta direita.</p>

### 6.5 Seções de lâmina inferior articulada

Para reduzir a possibilidade de uma paragem repentina no caso de embater contra um objeto, o arado está equipado com um mecanismo de libertação por mola. As seções da lâmina inferior são seguras através de molas de compressão que permitem dobrá-las para trás.

As seções inferiores poderão mover-se ligeiramente durante a utilização normal. Se o movimento for muito fácil, aperte ou substitua as molas. A operação do sistema de libertação da mola da lâmina não deverá estar bloqueada e as molas não devem ser tensionadas excessivamente.

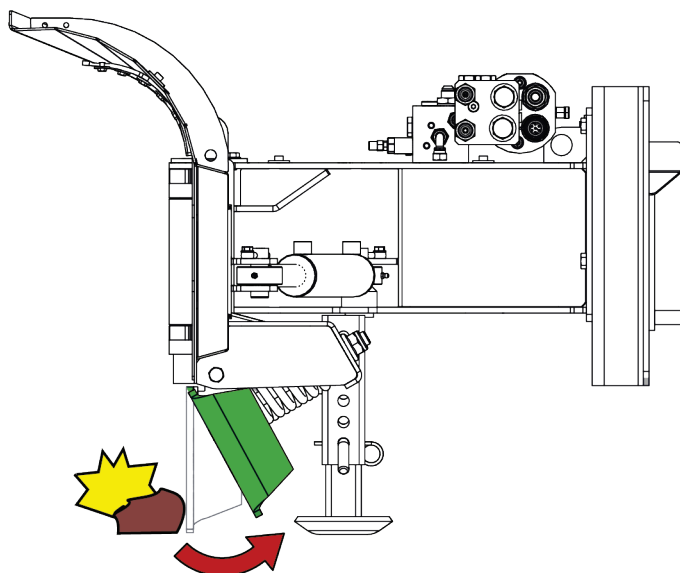

Além do sistema de libertação por mola, o arado está equipado com válvulas de alívio de pressão que permitirão às seções da lâmina que voltem para trás em colisões graves com obstáculos, se as seções da lâmina não estiverem nas suas posições traseiras extremas. Alterar o ajuste do sistema é proibido, contacte o ponto de serviço autorizado se encontrar problemas com o sistema.

## 6.6 Pernas de suporte

Os calços do patim padrão melhoram a manobrabilidade enquanto se faz a aragem e ajudam a atingir um resultado de trabalho regular.

Ambos os patins devem ser ajustados para tocarem ligeiramente no chão quando o arado estiver na posição operativa correta.

1. Remova o pino de bloqueio (2).
2. Configure o calço do patim (1) para a altura desejada.
3. Bloqueie o calço do patim (1) com o pino de bloqueio (2) e segure o pino com o contrapino (3).
4. Configure os calços de patim para a altura desejada paralela em ambos os lados.

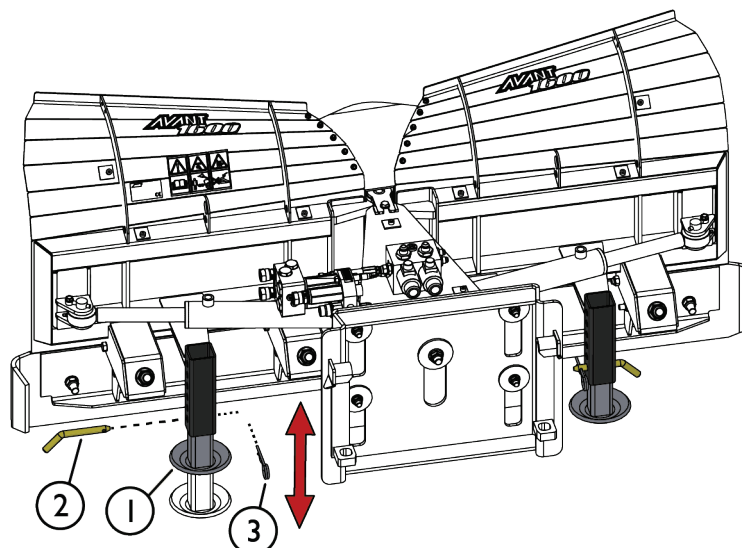

## 6.7 Extremidades de corte do arado

As placas de extremidade das seções do arado podem ser substituídas uma vez que se desgastam durante a utilização. Dependendo da utilização, podem ser utilizados diferentes tipos de lâmina. O arado tem um espaçamento de orifício padrão de 305 mm para instalar outras extremidades de lâmina.

Todas as opções de extremidade são simétricas de forma a permitir a rotação e a instalação das mesmas ao contrário assim que a extremidade estiver desgastada.

- a A lâmina de extremidade de força elevada padrão proporciona um bom desempenho em diferentes superfícies e utilização geral
- b O kit de lâmina de corte de gelo serve para quebrar neve e gelo compactados para evitar o empilhamento de neve durante a aragem
- c As lâminas de borracha opcionais são mais suaves em superfícies frágeis

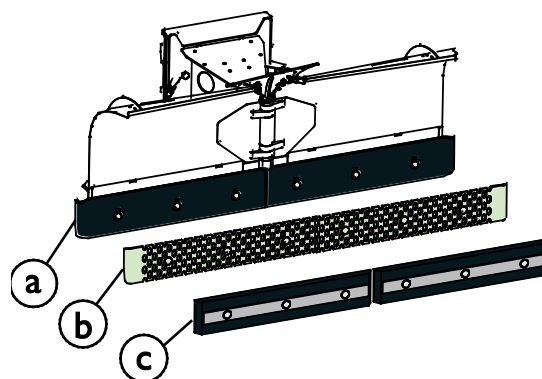

### NOTA

Nunca opere a lâmina sem qualquer placa de extremidade instalada, ou se a placa de extremidade estiver demasiado desgastada. A lâmina poderá danificar-se com facilidade se operada sem qualquer placa de extremidade.

## 6.8 Posição de transporte

Mantenha o carregador estável. Transporte sempre o acessório o mais próximo possível do chão. Mantenha o propulsor telescópico retraído durante o movimento.

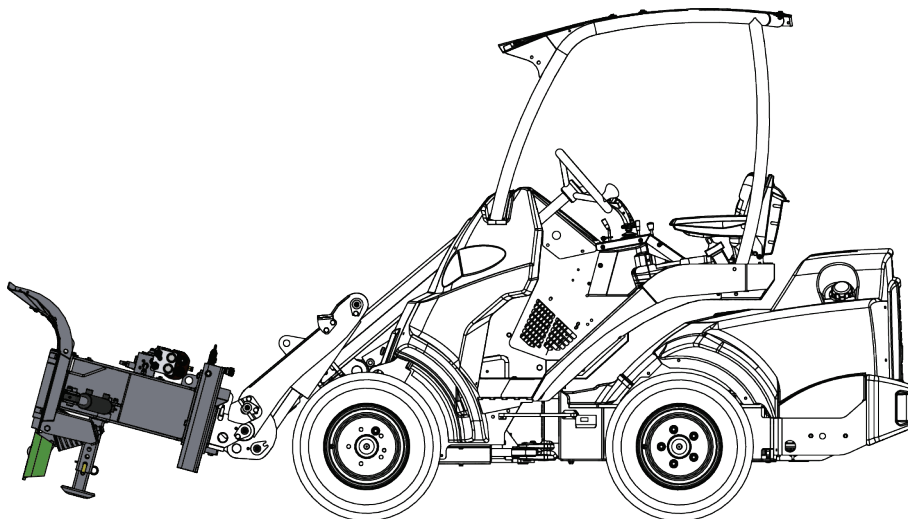

**AVISO**

**Risco de capotamento - Mantenha o carregador estável.** Transporte sempre o acessório o mais próximo possível do chão. Mantenha o propulsor telescópico retraído durante o movimento.

## 6.9 Armazenar o acessório

Desengate e armazene o limpa neve numa superfície nivelada para que se mantenha na estrutura com firmeza. O melhor local de armazenamento para o acessório é uma área que está protegida da chuva e da luz direta do sol.

- Evite armazenar o acessório diretamente contra o chão, coloque uma paleta ou blocos de madeira debaixo do mesmo, por exemplo.
- Coloque o multiconector no suporte conforme indicado com uma seta na imagem anexa. Nunca deixe o conector hidráulico no chão.
- Remova a maioria da neve do arado para que a neve a derreter e a congelar novamente não faça com que o acessório fique preso.
- Assegure a estabilidade do limpa neve durante o armazenamento.

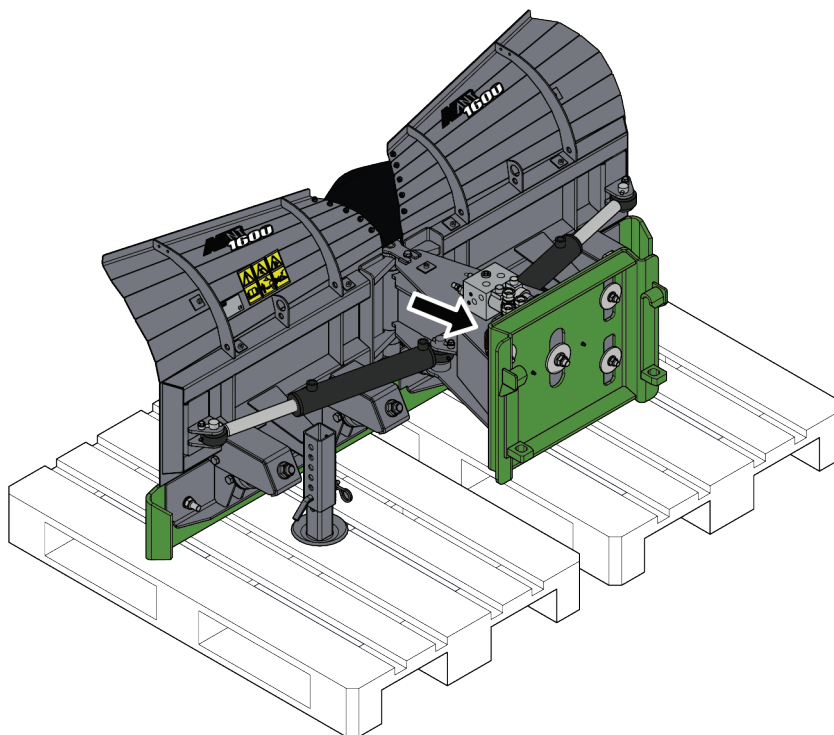

Subir ao limpa neve é proibido.

Limpe o acessório antes de longos períodos de armazenamento retoque a pintura sempre que necessário, lubrifique os pontos de lubrificação e coloque óleo nas partes visíveis dos eixos do cilindro hidráulico para evitar ferrugem.

## 7. Manutenção e Serviço

O acessório foi criado para exigir o mínimo de manutenção possível. A manutenção contínua inclui a lubrificação e a limpeza regular e monitoração do estado do acessório. Uma vez que o perigo de esmagamento é causado pelo rebaixar das partes da máquina, todo o trabalho de manutenção deverá ser realizado quando as partes de movimento estiverem rebaixadas na totalidade e o acessório estiver rebaixado contra o chão.



**PERIGO**

**Risco de esmagamento - Nunca se coloque debaixo do acessório levantado.**

Certifique-se de que o acessório está bem apoiado durante qualquer trabalho de manutenção. Nunca se coloque debaixo de um acessório levantado. O propulsor do carregador poderá baixar repentinamente durante a manutenção causando lesões graves, desde esmagamento ou impacto, mesmo quando o motor do carregador não está a funcionar. Toda a manutenção e serviço devem ser realizados quando o acessório tiver sido rebaixado para uma posição segura.



**CUIDADO**

**Risco de objetos projetados causados por energia armazenada em molas.** Se

remover os apertos que seguram as molas comprimidas no lugar, a energia libertada por causar lesões devido ao impacto das peças soltas. Manuseie as molas com cuidado, liberte as molas comprimidas de forma controlada utilizando ferramentas adequadas. Certifique-se de que a extremidade da lâmina está na posição dianteira (normal) aquando do manuseamento das molas, não dobrada para trás para minimizar a compressão das molas.

### 7.1 Inspeção dos componentes hidráulicos

Verifique o estado das mangueiras e dos componentes hidráulicos quando o motor tiver sido desligado, o sistema arrefecido e a pressão tiver sido libertada. Não utilize o equipamento se tiver descoberto uma fuga no sistema hidráulico do acessório ou do carregador. Fugas de fluido de alta pressão poderão penetrar na pele e causar lesões graves. Procure ajuda médica imediatamente no caso de fluido hidráulico penetrar através da pele. Lave cuidadosamente qualquer parte do corpo que tenha estado em contacto com o óleo hidráulico com água e sabão. O fluido hidráulico é também perigoso para o ambiente e qualquer fuga para o ambiente deverá ser evitada. Repare todas as fugas imediatamente após as detetar; uma pequena fuga poderá tornar-se numa fuga grande. Opere o acessórios apenas com o tipo de óleo hidráulico que é aceite para utilização nos carregadores Avant.



**PERIGO**

**Perigo de injeção de fluido de alta pressão através da pele - Liberte a pressão residual antes da manutenção.**

Nunca manuseie componentes hidráulicos quando o sistema hidráulico estiver pressurizado, uma vez que uma união poderá quebrar ou ficar solta e o óleo libertado poderá causar lesões graves. Não utilize o equipamento se tiver descoberto uma fuga no sistema hidráulico.



Verifique visualmente as mangueiras quanto a rachas ou abrasões. Se existirem sinais de fugas, para verificar um componente, segure um pedaço de cartão na área onde suspeita que haja uma fuga. Não utilize as mãos para procurar fugas. Monitore o desgaste das mangueiras e pare a utilização se a camada de superfície de qualquer mangueira estiver danificada. Verifique o encaminhamento das mangueiras; ajuste as abraçadeiras da mangueira para evitar a abrasão nas mangueiras. As mangueiras têm uma vida de serviço limitada. Dependendo das condições operativas, todas as mangueiras devem ser inspecionadas adequadamente não mais do que após 3 a 5 anos de utilização e, se necessário, devem ser substituídas por novas.

Encontrar uma avaria significa que a mangueira ou o componente hidráulico deverá ser substituído e o equipamento não deve ser utilizado até ser reparado. Peças suplentes estão disponíveis no ponto de serviço autorizado ou revendedor AVANT mais próximo. Se não possuir a experiência e o conhecimento adequados sobre unidades hidráulicas e como realizar a reparação das mesmas adequadamente, deixe o trabalho de reparação ser realizado por técnicos de serviço profissionais.

## **7.2 Inspeção de estruturas de metal**

As estruturas de metal do acessório devem ser inspecionadas com regularidade. Verifique, visualmente, quanto a danos e inspecione os suportes de acoplamento rápida e a área que os circunda com cuidado. O acessório não deve ser utilizado se estiver deformado, rachado, danificado ou estragado sob forma alguma.

As reparações de soldagem só podem ser realizadas por soldadores profissionais. Quando da soldagem, devem ser utilizados apenas métodos e aditivos adequados para utilização em aço no acessório. Para mais informações sobre reparações, contacte o seu ponto de serviço mais próximo.

## **7.3 Limpeza do acessório**

Limpe o acessório com regularidade para evitar a acumulação de sujidade que é mais difícil de remover. Uma lavadora de alta pressão e um detergente suave pode ser utilizado para limpar. Não utilize solventes fortes ou borrife diretamente sobre componentes hidráulicos ou sobre as etiquetas no acessório.



## 7.4 Lubrificação

Existe um total de 10 pontos de lubrificação nas uniões do acessórios. Uma pequena quantidade de lubrificante deverá ser adicionada com regularidade.

O intervalo de lubrificação correto depende muito das condições operativas, mas lubrificante deve ser adicionado pelo menos a cada 10 horas de utilização. Deverá ser assegurada uma lubrificação suficiente das uniões e se as mesmas ficarem sujas, lubrificante deve ser adicionado; o lubrificante adicionado irá empurrar a sujidade das uniões.

Limpe a extremidade do bocal antes de lubrificar e adicione apenas uma pequena quantidade de lubrificante de cada vez. Todos os bocais de lubrificação são bocais R1/8" padrão. Substitua quaisquer bocais danificados.

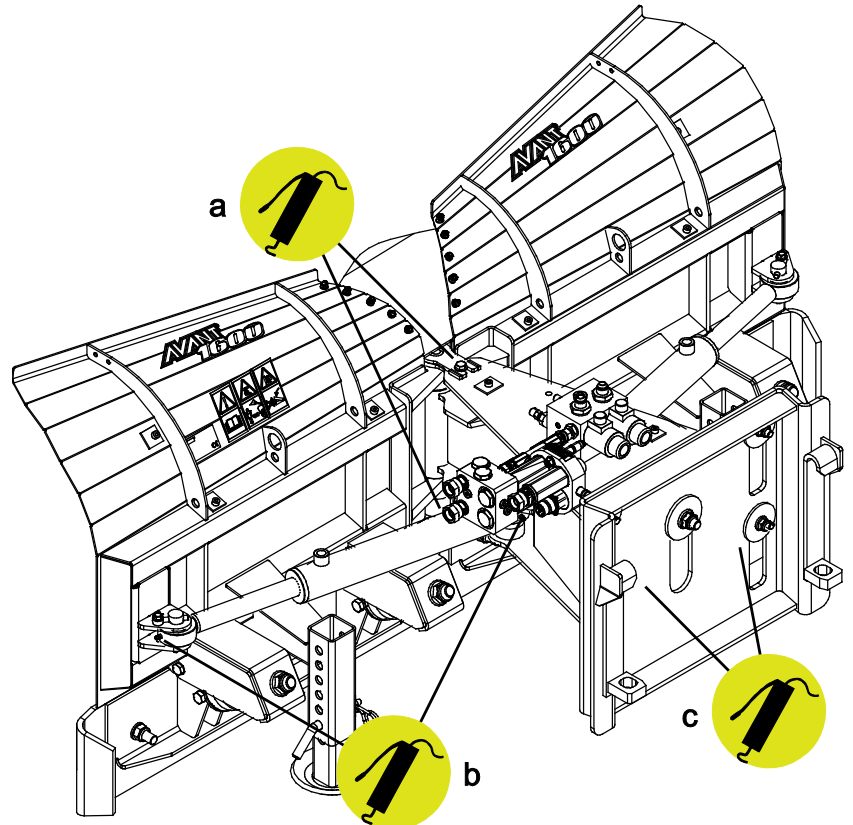

Os pontos de lubrificação situam-se da seguinte forma:

<i>Ref</i>	<i>Local</i>	<i>Número de pontos de lubrificação</i>
<b>a</b>	Pivô da lâmina	4
<b>b</b>	Cilindro da lâmina, em ambas as seções da lâmina	2 / lado
<b>c</b>	Acoplamento rápido de flutuação	2

## 7.5 Eliminação de fim de vida útil

Quando o acessório estiver no fim da sua vida útil, recicle e elimine o acessório adequadamente. Desmonte o acessório e separe os diferentes materiais como, por exemplo, plástico, aço, borracha e óleos. Drene e recolha todos os óleos e manuseie-os seguindo os regulamentos locais atuais. Nunca deixe qualquer óleo ou outro material no ambiente.

Recicle cada material entregando-o em um local de recolha adequado. Deixe que uma empresa de gerenciamento de resíduos faça a reciclagem, se possível.

## 8. Termos de garantia

---

A Avant Tecno Oy proporciona uma garantia de um ano (12 meses), a partir da data da compra, para o acessório que fabrica.

### **A garantia cobre custos de reparação conforme de indica:**

- Os custos de trabalho são cobertas, se a reparação não for realizada em fábrica.
- A fábrica substitui quaisquer componentes ou consumíveis com defeito.

A fábrica poderá reembolsar o preço dos componentes adquiridos pelo cliente em casos especiais que tenham sido acordados previamente.

### **A garantia não cobre:**

- O trabalho de manutenção normal ou peças e consumíveis necessários para tal.
- Os danos causados por condições operativas ou formas de utilização anormais, negligência, alterações estruturais realizadas sem a autorização da Avant Tecno Oy, utilização de peças não originais ou falta de manutenção.
- Consequências de um defeito, como por exemplo, interrupção de trabalho ou outros danos adicionais possíveis.
- Deslocação e/ou custos de transporte causados devido à reparação.



FI	EY-vaatimustenmukaisuusvakuutus	Alkuperäinen kieliversio
SV	EG-försäkran om överensstämmelse	Originalversion
EN	EC Declaration of Conformity	Original language
PT	Declaração de Conformidade EC	Tradução do documento original



Valmistaja / Tillverkare / Manufacturer / Fabricante  
Osoite / Adress / Address / Morada

AVANT TECNO OY  
Ylötie 1  
33470 YLÖJÄRVI,  
FINLAND

Vakuutamme täten, että alla mainitut tuotteet täyttävät konedirektiivin turvallisuus- ja terveysvaatimukset (direktiivi 2006/42/EY muutoksineen). Seuraavia yhdenmukaistettuja standardeja on sovellettu /

Vi försäkrar härmed att nedan beskrivna produkter överensstämmer med hälso- och säkerhetskrav i EG-maskindirektiv (EG-direktiv 2006/42/EG som ändrat). Följande harmoniserade standarder har tillämpats /

We hereby declare that the products listed below are in conformity with the provisions of the Machinery Directive (directive 2006/42/EC as amended). The following harmonized standards have been applied:

Vimos por este meio declarar que os produtos listados abaixo estão em conformidade com as cláusulas da Diretiva de Maquinaria (diretiva 2006/42/EC, conforme alterado). Foram aplicados os seguintes padrões harmonizados

SFS-EN ISO 12100, SFS-EN ISO 4413

Mallit / Modeller / Models / Modelos

Avant		
Hydraulitoiminen nivelaura; Avant-kuormaajan työlaite		
Hydraulisk vikplog; arbetsredskap för Avant lastare		
Hydraulic snow plow; attachment for Avant loaders	1600	A451470
Limpa-neve; acessório para carregadores Avant		



9.1.2023 Ylöjärvi, Finland

Jani Käkelä,  
Toimitusjohtaja / Verkställande direktör /  
CEO / Diretor Geral



**AVANT<sup>®</sup>**